

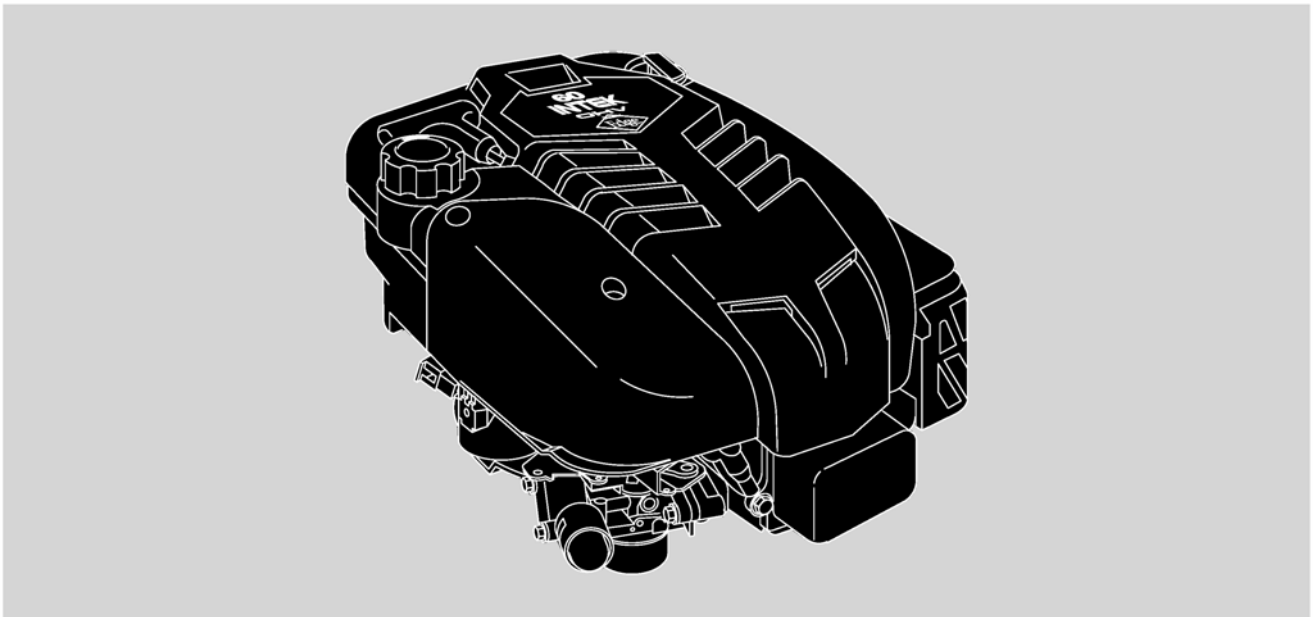

Intek™
110600, 111600
120600, 121600, 122600, 123600



- Ⓒ GB *Operator/Owner Manual*
- Ⓒ CR *Korisnički priručnik*
- Ⓒ CZ *Příručka majitele a obsluhy*
- Ⓒ H *Kezelési/Használati utasítás*
- Ⓒ PL *Instrukcja obsługi operatora/właściciela*
- Ⓒ RO *Manualul Utilizatorului/Posesorului*
- Ⓒ RU *Руководство оператора/владельца*
- Ⓒ SL *Priročnik za operaterja/lastnika*



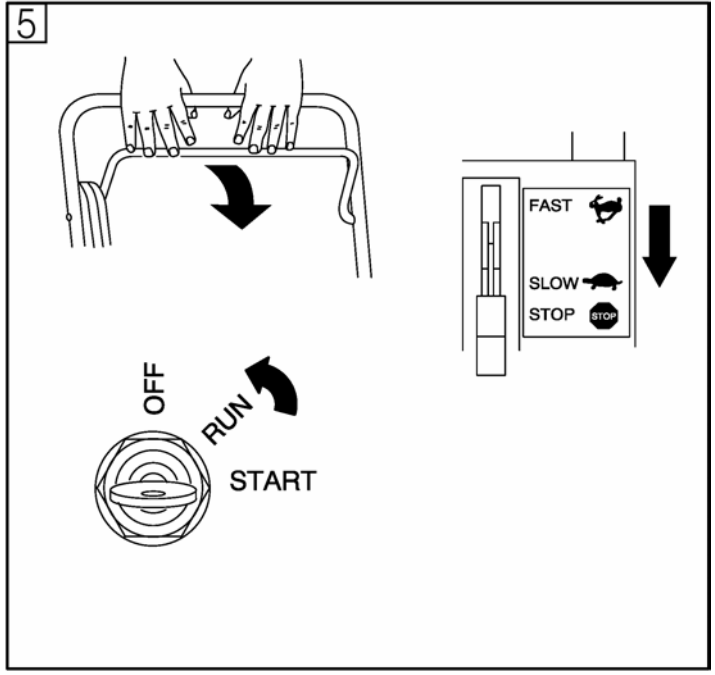
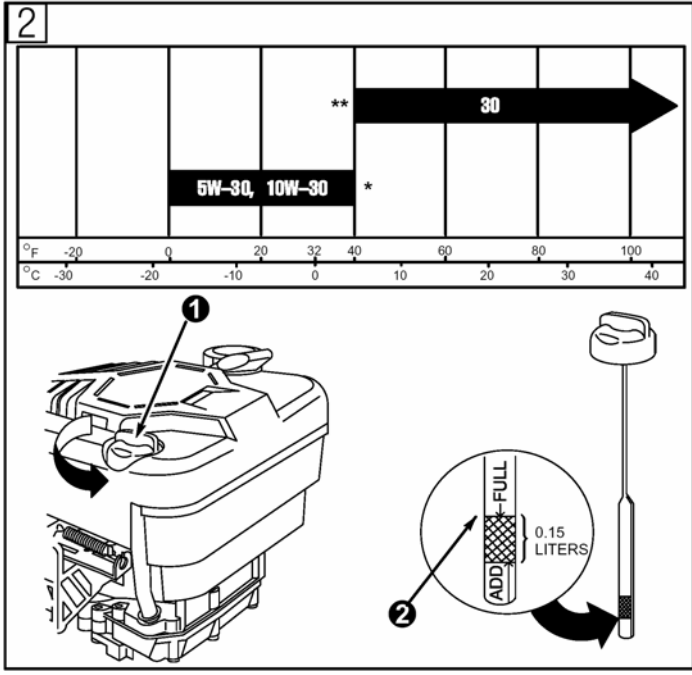
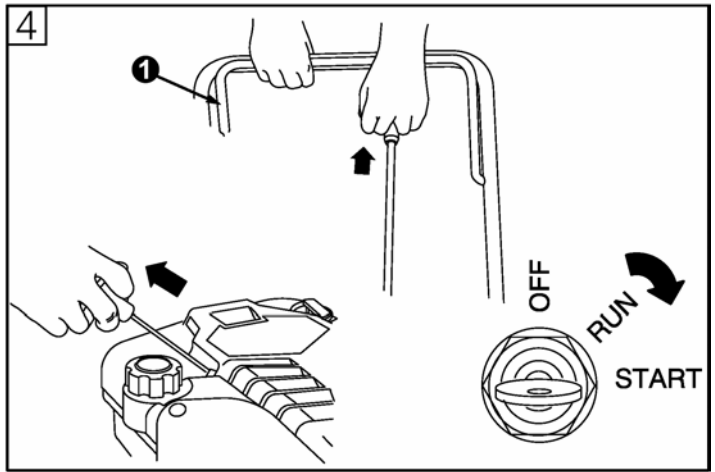
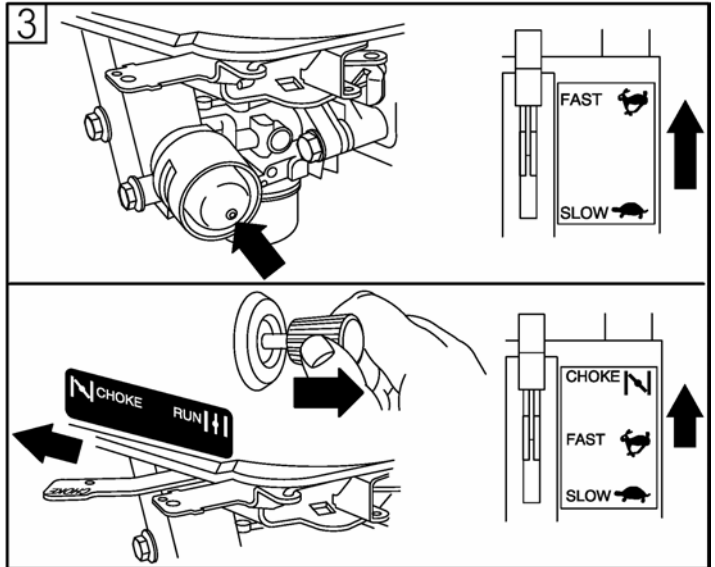
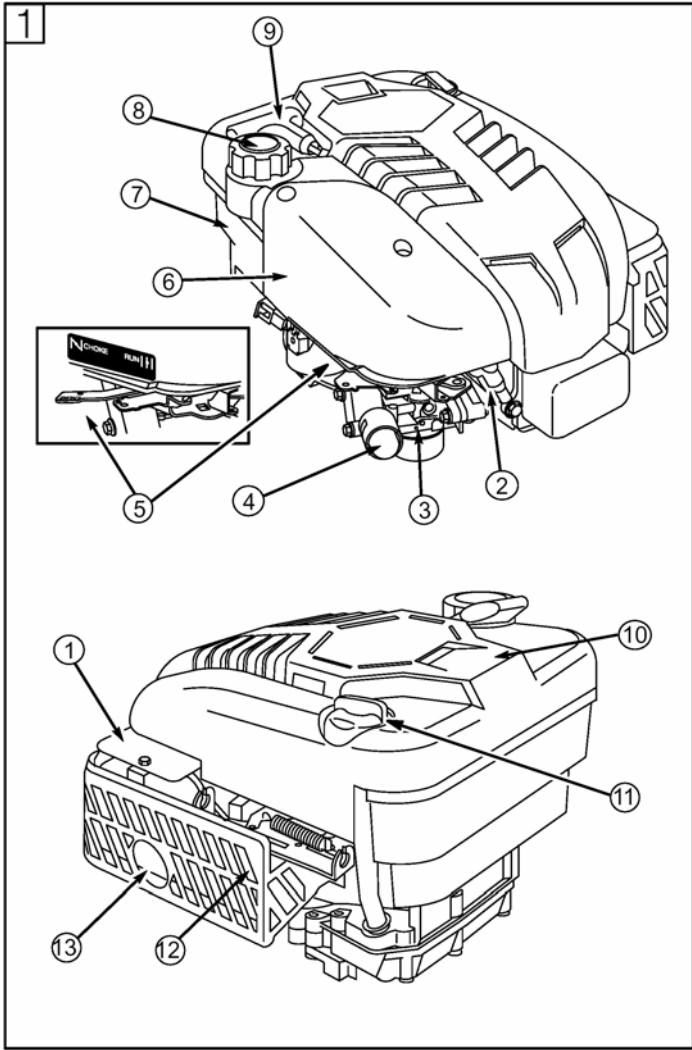

Jak korzystać z rysunków zamieszczonych w instrukcji obsługi

1 - 9

Odnoszą się do rysunków znajdujących się wewnątrz okładek instrukcji.

1 3

Odnoszą się do elementów silnika pokazanych na rys. 1

1 - 7

Odnoszą się do części/operacji pokazanych na rysunkach.

A D

Odnoszą się do części zamiennych wewnątrz przedniej okładki instrukcji.

Wpisz tutaj numer modelu swojego silnika jego typ i kod, później będziesz korzystał z tych informacji.

Zapisz tutaj datę zakupu silnika, później będziesz korzystał z tej informacji

Części składowe silnika

(zobacz rys. 1)

- 1 Silnik Model Typ Kod
xxxxxx xxx xx xxxxxxxx
- 2 Świeca zapłonowa wyposażona w opornik przeciwzakłóceniu
- 3 Gaźnik
- 4 Pompka rozruchowa, jeżeli jest na wyposażeniu
- 5 Dźwignia ssania, jeżeli jest na wyposażeniu
- 6 Filtr powietrza
- 7 Zbiornik paliwa
- 8 Wlew paliwa
- 9 Uchwyt linki
- 10 Osłona palców
- 11 Wlew oleju/miarka poziomu oleju
- 12 Osłona tłumika
- 13 Tłumik/chwytnak iskier, jeżeli jest na wyposażeniu

Symbole

PL



Ten alarmowy symbol bezpieczeństwa wskazuje, że ta informacja dotyczy bezpieczeństwa osobistego. Słowa niebezpieczeństwo (danger), ostrzeżenie (warning) i uwaga (caution) wskazują na stopnie ryzyka. Może dojść do zgonu, obrażeń ciała i/lub szkód majątkowych, o ile instrukcje nie będą starannie przestrzegane.



Jeżeli nie przeczytaliście Państwo dokładnie i nie zrozumieliście podanych niżej informacji dotyczących bezpieczeństwa, nie jesteście dostatecznie przygotowani do pracy z tym silnikiem. Proszę przeczytać całą tę instrukcję obsługi i instrukcję obsługi urządzenia napędzanego tym silnikiem.



W czasie napraw lub regulacji silnika bądź wyposażenia zdejmij przewód świecy zapłonowej i uziemij go (rozłącz akumulator przy zacisku ujemnym, jeśli silnik posiada rozrusznik elektryczny).



NIE uruchamiać silnika w pomieszczeniu zamkniętym. (Gazy wydechowe zawierają tlenek węgla, bezwonną truciznę.)



NIE zdejmować nakrętki zbiornika paliwa ani nie napełniać zbiornika paliwem, kiedy silnik jest gorący lub pracuje. NIE napełniaj silnika w pomieszczeniu zamkniętym, lub w przestrzeni niewietrzzonej. (Należy pozwolić silnikowi ostygnąć przynajmniej przez dwie minuty przed ponownym napełnieniem paliwem.)

Środki ostrożności



Silnik firmy Briggs & Stratton, który kupili Państwo wraz ze sprzętem wykonany jest z najlepszych materiałów stosowanych w dziedzinie wytwarzania urządzeń. Prosimy o zrozumienie, że firma Briggs & Stratton sprzedaje silniki producentom oryginalnego sprzętu. Sprzedaje ona je także innym odbiorcom w łańcuchu dystrybucji, którzy mogą je sprzedać określonemu konsumentowi, innemu dystrybutorowi lub dealerowi. W rezultacie firma Briggs & Stratton niekoniecznie wie o zastosowaniu silnika. Z tego powodu przed uruchomieniem silnika powinni Państwo dokładnie przeczytać i zrozumieć instrukcję obsługi sprzętu, w którym silnik został zainstalowany.

Proszę zwrócić uwagę na to, że istnieją również zastosowania sprzętu w stosunku do których firma Briggs & Stratton nie aprobuje zastosowania swoich silników. Silniki firmy Briggs & Stratton nie powinny być stosowane w pojazdach wyposażonych w mniej niż cztery koła. Obejmuje to motocykle, produkty lotnicze i wszystkie pojazdy terenowe. Ponadto firma Briggs & Stratton nie pozwala na stosowanie swoich silników w zawodach.

Z TEGO POWODU, SILNIKI FIRMY BRIGGS & STRATTON NIE SĄ AUTORYZOWANE W PRZYPADKU KAŻDEGO Z TYCH ZASTOSOWAŃ.

Zlekceważenie tych ostrzeżeń może doprowadzić do śmierci, poważnych obrażeń ciała (włącznie z paralizem) lub strat majątkowych.

NIE uruchamiać silnika w pomieszczeniu zamkniętym (Gazy wydechowe zawierają tlenek węgla, bezwonną truciznę.)

NIE naciskać gumki pompki paliwa, jeśli silnik pracuje lub jest gorący.

NIE umieszczać rąk lub stóp w pobliżu ruchomych lub wirujących części.

NIE magazynować, przelewać, lub stosować benzyny w pobliżu otwartego płomienia, ani w pobliżu urządzeń takich jak kominki, piece lub grzejniki wody w których stosowany jest płomień pilota lub urządzenia, które mogą wytworzyć iskrę.

NIE dolewać paliwa w pomieszczeniu zamkniętym lub niewentylowanym.

NIE zdejmować nakrętki zbiornika paliwa ani nie napełniać zbiornika paliwem kiedy silnik jest gorący lub pracuje. (Należy pozwolić silnikowi ostygnąć przynajmniej dwie minuty przed ponownym napełnieniem paliwem.)

NIE eksploatować silnika, jeśli benzyna jest rozlana, kiedy wyczuwalny jest zapach benzyny lub istnieją inne warunki stwarzające niebezpieczeństwo wybuchu. (Odsunąć sprzęt od

miejsca rozlania i unikać jakiegokolwiek zapłonu dopóki benzyna nie wyparuje.)

NIE transportować silnika z paliwem w zbiorniku lub z otwartym kranikiem paliwa.

NIE manipulować sprężynami regulatorów, połączeń lub innych części w celu zwiększenia prędkości obrotowej silnika. (Silnik powinien pracować z prędkością obrotową ustawioną przez producenta sprzętu.)

NIE sprawdzać iskry kiedy świeca zapłonowa jest wykręcona. (Stosować dozwolony tester.)

NIE obracać wałem korbowym silnika kiedy świeca zapłonowa jest wykręcona. (Kiedy silnik jest załany ustawić dźwignię gazu w pozycji FAST i obracać wałem korbowym aż silnik zostanie uruchomiony.)

NIE uderzać w koło zamachowe młotkiem lub twardymi przedmiotami, które mogą spowodować rozpadnięcie się koła w trakcie pracy. (Używać właściwych narzędzi przy obsłudze silnika.)

NIE eksploatować silnika bez tłumika. (Sprawdzać okresowo i wymienić, jeżeli jest zużyty lub ma przecieki. Jeżeli silnik jest wyposażony w deflektor tłumika, sprawdzać go okresowo i jeżeli potrzeba wymienić na właściwy deflektor.)

NIE używaj silnika, gdy pod, wokół lub za tłumikiem/katalizatorem nagromadzona jest trawa, liście lub inny palny materiał.

NIE dotykać gorącego tłumika, cylindra lub żeberek mogących spowodować poparzenie.

NIE eksploatować tego silnika na jakichkolwiek obszarach zalesionych, w zaroślach lub na trawnikach o ile na tłumiku nie jest zainstalowane urządzenie do zatrzymywania iskier. Urządzenie do zatrzymywania iskier musi być utrzymane w sprawności roboczej przez właściciela i/lub operatora.

NIE uruchamiać silnika przy zdemontowanym filtrze lub pokrywie filtra powietrza.

ZAPOBIEGAĆ PRZYPADKOWEMU URUCHOMIENIU przez zdjęcie i uziemienie przewodu świecy zapłonowej na okres obsługi silnika lub sprzętu. Jeżeli silnik wyposażony jest w rozrusznik elektryczny, odłączyć przewód ujemnego bieguna od akumulatora.

UTRZYMYWAĆ zebra silnika i części regulatorów w stanie czystości, bez brudu, trawy i innych zanieczyszczeń, które mogą wpływać na prędkość obrotową silnika.

CIĄGNAĆ linkę startera **powoli** aż do wycucia oporu. Potem pociągnąć linkę szybko, aby unikać szarpnięcia wstecznego i uszkodzenia ręki lub ramienia.

UŻYWAĆ ŚWIEŻEJ BENZYNY. Przeszarżała benzyna może spowodować zażywienie gaźnika i nieszczelności.

SPRAWDZAĆ często przewód paliwa i osprzęt pod kątem pęknięć lub przecieków. Jeśli zajdzie potrzeba wymienić.

NIE przechylać pracującego silnika o kąt większy niż 15 stopni od położenia neutralnego (przy pełnym poziomie oleju – MAX). Przechylenie podczas pracy silnika o kąt większy niż 15 stopni może spowodować jego uszkodzenie.

Stosować tylko oryginalne części Firmy Briggs & Stratton. Stosowanie części nie odpowiadającym wymaganiom jakościowym może spowodować uszkodzenie silnika.

Zalecenia dotyczące oleju

(zobacz rys. 2)

Silnik z firmy Briggs & Stratton wysyłany jest bez oleju. Przed uruchomieniem silnika należy olej. Nie przelej oleju.

Stosuj olej wysokiej jakości z dodatkiem detergentu oznaczony „For Service SE, SF, SG” taki jak olej Briggs & Stratton SAE 30 (posiadający „świadcstwo jakości” zobacz rys. 1). Z zalecanym olejem nie stosuj żadnych specjalnych dodatków. Nie mieszaj oleju z benzyną. Wybierz z tej tabeli olej o lepkości SAE odpowiadającej początkowej temperaturze występującej przed kolejną wymianą oleju.

- Silniki chłodzone powietrzem bardziej się grzeją niż silniki samochodowe. Stosowanie olejów uniwersalnych (10W-30, itp.) w temperaturze powyżej 4° C spowoduje większe zużycie oleju i może prowadzić do uszkodzenia silnika. Jeżeli stosujesz oleje tego typu, musisz częściej sprawdzać poziom oleju.
- Jeśli olej SAE 30 zostanie użyty w temperaturze poniżej 4° C, z powodu niewystarczającego smarowania wystąpią trudności z uruchomieniem silnika, może też nastąpić zatarcie silnika.

Sprawdź poziom oleju. Pojemność miski olejowej wynosi ok. 0,65 litra, jeśli silnik nie posiada filtra oleju. Jeśli silnik posiada filtr oleju, dolej 0,1 litra więcej przy wymianie filtra olejowego. Ustaw silnik poziomo i oczyść okolice wlewu oleju 1.

Wyjmij miarkę poziomu oleju, oczyść czystą szmatką, włóż i dociśnij ponownie. Jeszcze raz wyjmij miarkę, sprawdź poziom oleju. Poziom oleju powinien odpowiadać oznakowaniu FULL (PEŁNY) 2.

Jeśli potrzeba, powoli dolej oleju. Przed uruchomieniem silnika mocno dokręć wskaźnik poziomu oleju.

Zalecenia dotyczące paliwa

Stosuj czystą, świeżą, **bezołowiową** benzynę o liczbie oktanów co najmniej 85. Jeśli benzyna bezołowiowa nie jest dostępna, można stosować etylinę. Kupuj paliwo w takiej ilości, aby zużyć je w ciągu 30 dni. Patrz Przechowywanie.

Nie używaj benzyny, która zawiera metanol. Nie mieszaj oleju z benzyną.

Dla ochrony silnika zalecamy stosowanie dodatków do benzyny firmy Briggs & Stratton (zobacz rys.

3) dostępnych u autoryzowanych dealerów serwisowych firmy Briggs & Stratton.

Sprawdź poziom paliwa.

Przed odkręceniem korka wlewu paliwa i napełnieniem zbiornika oczyść okolice wlewu paliwa. Pozostaw trochę miejsca w zbiorniku paliwa uwzględniając cieplne zwiększenie objętości paliwa.



Przed ponownym napełnieniem zbiornika paliwa pozwól silnikowi ostygnąć przez co najmniej 2 minuty.

Zanim uruchomisz silnik

(zobacz rys. 3)



ZAWSZE TRZYMAJ RĘCE ORAZ STOPEŃ Z DALA OD RUCHOMEGO OSTRZA.

Sprawdź poziom oleju.
Otwórz kranik paliwa, jeśli jest na wyposażeniu.

Silnik wyposażony w pompkę rozruchową wtryskującą paliwo

Przesuń dźwignię przepustnicy do pozycji FAST. Naciśnij pompkę rozruchową energicznie 3 razy przed uruchomieniem silnika.

Uwaga: Jeśli silnik zatrzyma się z powodu braku paliwa ponownie napełnij zbiornik i naciśnij pompkę rozruchową 3 razy. Naciskanie pompki jest zwykle zbędne, gdy ponownie uruchamiany silnik będzie jeszcze ciepły. Jednak przy chłodnej pogodzie może być konieczne ponowne naciśnięcie pompki paliwa.

Silnik wyposażony w ssanie

Przesuń dźwignię ssania na pozycję CHOKE (SSANIE) a dźwignię przepustnicy w pozycję FAST (SZYBKIE).

Jeśli sterowanie ssaniem jest typu ssanie-A-automatyczny, przesław dźwignię przepustnicy w pozycję CHOKE (SSANIE) lub START.

Uruchamianie silnika (zobacz

rys. 4)

Uruchamianie silnika rozrusznikiem linkowym



Mocno zabezpiecz dźwignię hamulca 1, jeśli znajduje się na wyposażeniu. Chwyć uchwyt linki i powoli ciągnij, aż poczujesz opór. Wówczas gwałtownie pociągnij linkę dla przewyciężenia kompresji i nie dopuszczając do odbicia linki uruchom silnik. W razie potrzeby powtórz opisane czynności z dźwignią ssania w pozycji RUN (PRACA) i z dźwignią przepustnicy w pozycji FAST (SZYBKIE). Silnik powinien pracować przy dźwigni przepustnicy w pozycji FAST (SZYBKIE).

Uruchamianie silnika rozrusznikiem

elektrycznym, jeśli znajduje się na wyposażeniu Jeśli producent wyposażenia dostarczył akumulator, naładuj go przed próbą uruchomienia silnika, ładowanie przeprowadź zgodnie z zaleceniami wytwórcy.

Przekręć kluczyk w pozycję START. W razie potrzeby powtórz opisane czynności z dźwignią ssania w pozycji RUN (PRACA) i z dźwignią przepustnicy w pozycji FAST (SZYBKIE). Silnik powinien pracować przy dźwigni przepustnicy w pozycji FAST (SZYBKIE).

Uwaga: Stosuj krótkie cykle uruchomienia (15 sekund w ciągu minuty), dzięki temu przedłużysz żywot rozrusznika. Długotrwałe uruchamianie może uszkodzić silnik rozrusznika.

Zatrzymywanie silnika (zobacz

rys. 5)

Zwolnij uchwyt dźwigni hamulca bezpieczeństwa LUB przesuwaj dźwignię przepustnicy w pozycję STOP.

Jeśli jest na wyposażeniu, przekręć kluczyk w pozycję OFF (WYŁĄCZONY) i wyjmij. Zamknij kranik paliwa, jeśli znajduje się na wyposażeniu.

Regulacje (zobacz rys. 6)



Aby uniknąć przypadkowego uruchomienia silnika podczas regulacji, zdejmij przewód świecy zapłonowej 1 i uziem go. Jeśli silnik posiada rozrusznik elektryczny odłącz przewód od ujemnego bieguna akumulatora.

Regulacje dźwigni przepustnicy

Poluzuj śrubę mocującą pancierz linki 2.

Przesuń dźwignię regulatora 3 w kierunku wskazanym strzałką tak daleko, jak tylko jest to możliwe. Przesuń dźwignię przepustnicy w pozycję FAST. Dokręć śrubę mocującą pancierz linki.

Sprawdzenie fabrycznych ustawień

Ta dźwignia regulatora 4 została ustawiona zgodnie z wymaganiami wytwórcy sprzętu. W razie potrzeby regulacji, skontaktuj się z autoryzowanym dealerem serwisowym firmy Briggs & Stratton.

Sprawdzenie wyłącznika silnika

Przesuń dźwignię przepustnicy na pozycję STOP, jeśli silnik wyposażono w taką dźwignię. Dźwignia regulatora 5 musi dobrze kontaktować z wyłącznikiem silnika 6. Sprawdź działanie dźwigni. W razie konieczności wykonaj regulację.

Regulacja gaźnika



Producent sprzętu, na którym zainstalowano silnik podaje maksymalną prędkość obrotową, z jaką ma pracować silnik. **NIE PRZEKRACZAJ TEJ PRĘDKOŚCI OBROTOWEJ.**

Gaźnik wyposażony w pompkę rozruchową nie podlega regulacji, a bieg jałowy silnika odbywa się jedynie przy 600 do 900 obrotach na minutę mniej od obrotów maksymalnych.

Jeśli dźwignie silnika są ustawione na prędkość stałą, silnik wcale nie zejdzie do prędkości jałowej.

Dla wyregulowania gaźnika wyposażonego w ssanie, skontaktuj się z autoryzowanym dealerem firmy Briggs & Stratton.

Konserwacja

(zobacz rys. 7 8 9)

Patrz **Plan konserwacji**, na następnej stronie.

Przestrzegaj podanych godzinowych lub sezonowych okresów konserwacji, zależnie, które wystąpią pierwsze. Silnik pracujący w warunkach niekorzystnych wymaga częstszej obsługi.



Aby uniknąć przypadkowego uruchomienia silnika podczas regulacji zdejmij przewód świecy zapłonowej 1 i uziem go. Jeśli silnik posiada rozrusznik elektryczny odłącz przewód od ujemnego bieguna akumulatora.

Obsługa oleju (zobacz rys. 7)

Regularnie sprawdzaj poziom oleju. Upewnij się, że utrzymywany jest właściwy poziom oleju. Sprawdzaj przed uruchomieniem silnika, co 5 godzin pracy lub codziennie. Patrz opis procedury uzupełniania oleju w części Zalecenia dotyczące oleju.

Najlepiej spuść olej przez górną część silnika tak, jak to pokazuje rysunek. Jeśli trzeba, olej można spuścić z dolnej części silnika.

Wymiana oleju

Zmień olej po pierwszych 5 godzinach pracy. Zmień olej, gdy silnik jest jeszcze ciepły. Wlej nowy olej o zalecanym stopniu lepkości SAE

(zalecany olej firmy Briggs & Stratton). (zobacz rys. 2)



Przed przechyleniem silnika lub wyposażenia w celu spuszczenia oleju, opróżnij zbiornik paliwa przez pozostawienie pracującego silnika, aż do wyczerpania paliwa. Jeśli olej jest spuszcany od góry silnika, utrzymuj filtr powietrza 2 w górze. Podczas spuszczenia oleju tak przechylaj silnik, aby świeca zapłonowa była w górze.

Przez odkręcenie korka spustowego 3 za pomocą klucza z grzechotką i przedłużacza 4, można spuścić olej znajdujący się na dnie silnika. Wymień filtr oleju, jeśli jest na wyposażeniu. Wymieniaj filtr oleju co 100 godzin pracy silnika. Spuszczaj olej silnikowy i dolewaj olej świeży. Przed montażem nowego filtra, lekko nasącz uszczelkę filtra oleju świeżym olejem silnikowym. Dokręć filtr ręcznie aż uszczelka zetknie się z adapterem filtra. Dokręć 1/2 do 3/4 obrotów więcej. Uruchoń silnik i pozwól mu pracować na biegu jałowym po to, by sprawdzić, czy nie ma wycieków oleju. Zatrzymaj silnik. Ponownie sprawdź poziom oleju. Dolej, jeśli będzie trzeba.

Obsługa filtra powietrza (zobacz rys. 8)

Wymień, gdy jest bardzo brudny lub uszkodzony. (zobacz rys. 4)

Wymyj filtr wstępny w płynnym detergencie i w wodzie. Przed użyciem dokładnie go wysusz. Nie nasączaj filtra wstępnego olejem. Aby oczyścić wkład filtra, ostukaj go delikatnie o płaską powierzchnię. Nie stosuj rozpuszczalników naftowych np. nafty, ponieważ spowodują obniżenie jakości filtra. Nie stosuj sprężonego powietrza, ponieważ możesz uszkodzić wkład filtra. Nie nasączaj wkładu olejem.

Owalny filtr powietrza

1. Poluzuj śruby 2 i odchyl pokrywę 3.
2. Ostrożnie wyjmij filtr wstępny 4 (jeśli znajduje się na wyposażeniu) i zespół filtra kartonowego 5.
3. Po konserwacji filtra wstępnego i wkładu filtra, zamontuj filtr wstępny na wkładzie filtra.
4. Zainstaluj wkład filtra wstępnego w korpusie 6.
5. Nałóż pokrywę na filtr powietrza i mocno przykręć śruby do korpusu.

Prostokątny filtr powietrza

1. Złuzuj śrubę 2 i opuść 3 pokrywę. Ostrożnie wyjmij filtr wstępny 4 (jeśli znajduje się na wyposażeniu) i zespół 5 filtra kartonowego z pokrywy.
2. Po oczyszczeniu filtra wstępnego i filtra kartonowego, włóż na swoje miejsce filtr wstępny, jeśli jest na wyposażeniu, zakładką zgodnie ze wskazanym przez strzałki kierunkiem 6 zakładka filtra wstępnego od dołu.
3. Zamontuj filtr wstępny i zespół filtra kartonowego w pokrywie.
4. Włóż wypusty pokrywy w otwory 7 w dolnej części korpusu.
5. Podnieś jeden koniec pokrywy i mocno przykręć śrubę do korpusu.

Obsługa świecy zapłonowej (zobacz rys. 9)



NIE sprawdzaj iskry przy zdjętej świecy zapłonowej. Używaj wyłącznie testera iskier firmy Briggs & Stratton 2 dla sprawdzania iskry dawanej przez świecę. (zobacz rys. 1)



NIE obracaj wałem korbowym silnika kiedy świeca zapłonowa jest wykręcona. (Kiedy silnik jest zalany, ustaw dźwignię gazu w pozycji FAST i obracaj wałem korbowym aż silnik zostanie uruchomiony.)

Odstęp elektrod świecy zapłonowej 3 powinien wynosić 0,76 mm.

Wymieniaj świecę zapłonową po każdych 100 godzinach pracy lub co sezon, zależnie co nastąpi wcześniej. Klucz do świecy zapłonowej jest dostępny u każdego autoryzowanego dealera serwisowego firmy Briggs & Stratton. Uwaga: Na niektórych terenach lokalne władze wymagają stosowania świecy zapłonowej wyposażonej w opornik w celu wytlumienia sygnałów emitowanych przy zaplonie. Jeżeli Twój silnik był oryginalnie wyposażony w świecę zapłonową z opornikiem, w razie wymiany świecy stosuj ten sam typ świecy zapłonowej.

Utrzymuj silnik w czystości (zobacz rys. 9)

Aby zapewnić spokojną pracę silnika, utrzymuj 4 ciągną, sprężyny i dźwignie regulatora obrotów w czystości.



Nagromadzenie resztek roślin wokół tłumika 5 może spowodować powstanie pożaru. Sprawdź i oczyść przed każdym uruchomieniem silnika.

Jeśli tłumik silnika jest wyposażony w chwytacz iskier 6, zdejmij go do czyszczenia i przeglądu. W przypadku uszkodzenia wymień na nowy.

Regularnie usuwaj z silnika trawę i sieczkę. Oczyść osłonę palców. Nie czyść silnika silnym strumieniem wody, ponieważ woda może zanieczyścić układ paliwowy. Czyść szczotką lub sprężonym powietrzem.

UWAGA: Trawa lub sieczka może zablokować powietrzny system chłodzenia, zwłaszcza po dłuższym ścinaniu długiej, suchej trawy. Wewnętrzne żeberka chłodzące i powierzchnie mogą wymagać oczyszczenia dla uniknięcia przegrzania i uszkodzenia silnika. Skontaktuj się wówczas z autoryzowanymi dealerami serwisowymi firmy Briggs & Stratton. Sprawdź luz zaworowy (dla zaworu ssącego i wydechowego powinien wynosić ok. 0,1-0,2 mm).

Plan konserwacji

Przestrzegaj podanych godzinowych lub sezonowych okresów konserwacji, zależnie, które nastąpią pierwsze. Praca w warunkach niekorzystnych wymaga częstszych konserwacji niż podano poniżej.

Przed każdym uruchomieniem silnika

- Sprawdź poziom oleju, uzupełnij do max. w razie potrzeby

Po pierwszych 5 godzinach pracy

- Wymień olej

Po każdym 5 godzinach pracy lub codziennie

- Sprawdź poziom oleju
- Oczyszczyć cieżna, sprężyny i dźwignie regulatora obrotów
- Oczyszczyć okolice tłumika

Po każdym 25 godzinach pracy lub co sezon

- Wymień olej, jeśli silnik pracuje przy dużym obciążeniu lub w wysokiej temperaturze otoczenia
- Oczyszczyć filtr wstępny filtra powietrza*
- Oczyszczyć kartonowy wkład filtra powietrza, jeśli nie masz filtra wstępnego*

Po każdym 50 godzinach pracy lub co sezon

- Wymień olej
- Sprawdź chwytacz iskier, jeśli znajduje się na wyposażeniu

Po każdym 100 godzinach pracy lub co sezon

- Obsłuż wkład filtra powietrza, jeśli wyposażony jest w filtr wstępny
- Oczyszczyć system chłodzenia silnika*
- Wymień świecę zapłonową

Co sezon

- sprawdź luz zaworowy

* Czyść częściej, gdy silnik pracuje w warunkach zakurzenia lub gdy w powietrzu unoszą się resztki roślin bądź po długotrwałym ścinaniu wysokiej, suchej trawy.

Przechowywanie

Silniki przechowywane dłużej niż 30 dni powinny być zabezpieczone lub opróżnione z paliwa dla uchronienia przed zażywiczeniem systemu paliwowego lub istotnych części gaźnika. Dla ochrony silnika zalecamy stosowanie dodatków do benzyny firmy Briggs & Stratton [1] dostępnych u autoryzowanych dealerów serwisowych firmy Briggs & Stratton. Dodatek można zmieszać z benzyną w zbiorniku paliwa lub w kanistrze. Uruchom na krótko silnik dla przepuszczenia dodatku przez gaźnik. Silnik i paliwo mogą być wówczas przechowywane do 24 miesięcy. Uwaga: Jeśli nie stosujesz dodatków lub silnik pracuje na benzynie zawierającej alkohol, np. gazohol, spuść ze zbiornika paliwo, uruchom i pozostaw pracujący silnik dopóki nie zatrzyma się z braku paliwa.

1. Gdy silnik jest jeszcze ciepły, spuść olej ze skrzyni korbowej. Nalej świeżego oleju o zalecanym stopniu lepkości SAE. (zobacz rys. [2])
2. Wymontuj świecę zapłonową i wlej około 15 ml oleju silnikowego do cylindra. Wkręć świecę zapłonową i obróć powoli wałem korbowym dla rozprowadzenia oleju.
3. Usuń sieczkę lub resztki trawy z cylindra, z żeberka głowicy cylindra, obszar pod osłoną palców i za tłumikiem.
4. Przechowuj w czystym i suchym miejscu, a NIE w pobliżu paleniska, pieca lub grzejnika wody, w którym stosowany jest płomień pilota lub jakiegokolwiek urządzenia, które może wytwarzać iskrę.

Obsługa

Poszukaj autoryzowanego dealera serwisowego firmy Briggs & Stratton. Każdy z nich posiada zapas oryginalnych części firmy Briggs & Stratton i ma na wyposażeniu specjalne narzędzia niezbędne przy obsłudze. Wyszukoleni mechanicy zapewnią specjalistyczną naprawę wszystkich silników firmy Briggs & Stratton. Tylko dealerzy reklamujący się jako „Autoryzowani przez firmę Briggs & Stratton” („Authorized Briggs & Stratton”) są w stanie sprostać standardom tej firmy.

Kupując sprzęt wyposażony w silnik Briggs & Stratton możesz być pewny, że stajesz w obliczu niezawodnego serwisu sprawowanego w ponad 30000 ośrodkach autoryzowanych dealerów na całym świecie, włączając w to ponad 2700 techników serwisowych. Szukaj tego oznakowania tam, gdzie oferowany jest serwis firmy Briggs & Stratton.



Adres najbliższego autoryzowanego dealera serwisowego firmy Briggs & Stratton znajdziesz na „Złoty Stronach™” książki telefonicznej pod hasłem „Silniki, benzyna” lub „Silniki benzynowe”, lub „kosiarki do trawników” bądź pod innym podobnego typu oraz na stronie internetowej www.chabin.pl.

Uwaga: Logo z wędrującymi palcami i „Złote strony” są zarejestrowanymi znakami handlowymi w różnych obszarach prawnych. Ilustrowany podręcznik warsztatowy zawiera rozdział „Teorię działania”, w którym podano ogólną specyfikację i szczegółową informację dotyczącą regulacji i napraw czterosurowych silników firmy Briggs & Stratton. Jest dostępny u autoryzowanego dealera serwisowego firmy Briggs & Stratton. Domagaj się oryginalnych części zamiennych Briggs & Stratton, posiadających odpowiednie logo umieszczone na opakowaniu i/lub na samej części. Nieoryginalne części mogą nie pasować, mogą też spowodować utratę posiadanej przez Ciebie gwarancji.

ŚWIADECTWO GWARANCYJNE WŁAŚCICIELA SILNIKA

Ważne od 1 lipca 2004, zastępuje wszystkie datowane i nie datowane gwarancje sprzed 1 lipca 2004

GWARANCJA OGRANICZONA

Firma Briggs & Stratton naprawi lub wymieni bezpłatnie każdą część lub części silnika, które zostały wykonane wadliwie lub z wadliwego materiału względnie z obydwu tych przyczyn. Koszty transportu części dostarczanych do naprawy lub wymiany w ramach niniejszej Gwarancji ponosi nabywca. Gwarancja ta jest ważna przez wymienione w świadectwie okresy czasu i podlega jego warunkom niżej wymienionym. W celu uzyskania usługi gwarancyjnej należy skontaktować się z najbliższym Autoryzowanym Dealerem Serwisowym zgodnie z mapą autoryzowanych dealerów pod www.chabin.pl w Polsce, lub www.briggsandstratton.com w USA, lub zapoznać się z wykazem w lokalnej książce telefonicznej.

NIE ISTNIEJE ŻADNA INNA WYRAŻNA GWARANCJA. GWARANCJE DOMNIEMANE, WŁĄCZNIE ZE SPECJALNYMI GWARANCJAMI UDZIELANYMI PRZEZ HANDLOWCÓW, SĄ OGRANICZONE DO JEDNEGO ROKU OD CHWILI DOKONANIA ZAKUPU LUB OBOWIĄZUJĄ W OKRESIE DOPUSZCZALNYM PRZEZ PRAWO; WYKLUCZA SIĘ WSZELKIE GWARANCJE DOMNIEMANE. WYKLUCZA SIĘ ODPOWIEDZIALNOŚĆ ZA SZKODY POŚREDNIE NA PODSTAWIE JAKIEJKOLWIEK GWARANCJI W TAKIM ZAKRESIE, W JAKIM JEST TO DOPUSZCZALNE PRZEZ PRAWO. W niektórych krajach lub stanach nie zezwala się na ograniczenia, co do długości trwania gwarancji domniemanej, zaś w innych krajach lub stanach nie zezwala się na wykluczenie lub ograniczenie szkód przypadkowych lub pośrednich, tak więc wyżej wymienione ograniczenie lub wykluczenie może Państwa nie dotyczyć. Gwarancja ta zapewnia Państwu określone ustawowe prawa oprócz innych praw obowiązujących w różnych krajach lub stanach.

NASZ PRODUKT					
	Vanguard™	ELSTM I/C® Industrial Plus™ Intek™(Tuleja żeliwna)	Fource™ Intek™ (Tuleja alumiowa) Power Built™ OHV Quantum™ Quattro™ Q45™ Sprint™	Classic™	Etek™
OKRES GWARANCYJNY*					
Zastosowanie konsumenckie	2 lata	2 lata	2 lata	1 rok	1 rok
Zastosowanie komercyjne		1 rok	90 dni	90 dni	

* **Proszę zwrócić uwagę na następujące specjalne okresy gwarancyjne: 2 lata** dla silników Classic™ w krajach Unii Europejskiej i krajach Europy Wschodniej, dla wszystkich produktów konsumenckich w Unii Europejskiej oraz dla systemów kontroli emisji w silnikach certyfikowanych przez EPA i CARB. **5 lat** dla zastosowania konsumenckiego, 90 dni dla zastosowania komercyjnego dla rozrusznika typu Touch-N-Mow® w silnikach Quantum® oraz Intek™. **Silniki stosowane w wyścigach lub na torach komercyjnych, albo dzierżawione, nie podlegają gwarancji.**

Okres gwarancyjny rozpoczyna się w dniu zakupu przez pierwszego konsumenta detalicznego lub komercyjnego użytkownika końcowego, oraz trwa przez okres czasu wymieniony w powyższej tabeli. "Zastosowanie konsumenckie" oznacza osobiste używanie (sprzętu) w gospodarstwie domowym przez konsumenta detalicznego. "Zastosowanie komercyjne" oznacza wszystkich innych użytkowników, włącznie z użyciem dla celów komercyjnych, produkcją zarobkową lub wynajmem. Jeżeli silnik był choć raz stosowany w celach komercyjnych, to w rozumieniu tej gwarancji traktowany będzie jako silnik o zastosowaniu komercyjnym.

W CELU UZYSKANIA GWARANCJI NA PRODUKTY FIRMY BRIGGS & STRATTON NIE TRZEBA DOKONYWAĆ REJESTRACJI GWARANCJI. NALEŻY JEDYNIIE ZACHOWAĆ DOWÓD ZAKUPU. W PRZYPADKU, GDY KLIENT NIE PRZEDSTAWI DOWODU ZAKUPU Z PIERWSZĄ DATĄ ZAKUPU W MOMENCIE ZGŁOSZENIA USŁUGI GWARANCYJNEJ, OKRES GWARANCYJNY ZOSTANIE OKREŚLONY NA PODSTAWIE DATY PRODUKCJI PRODUKTU.

INFORMACJE O WARUNKACH OGRANICZONEJ GWARANCJI NA TWÓJ SILNIK

Firma Briggs & Stratton przyjmuje naprawę gwarancyjną i przeprasza Państwa za kłopoty. Naprawę gwarancyjną może wykonać każdy autoryzowany dealer serwisowy. Większość napraw gwarancyjnych to naprawy rutynowe, jednak czasem wezwanie serwisu gwarancyjnego może być nieuzasadnione. Na przykład gwarancją nie są objęte przypadki uszkodzenia silnika na skutek jego niewłaściwego użycia, braku rutynowej konserwacji, uszkodzenia podczas transportu, manipulowania przy nim, niewłaściwego przechowywania lub instalacji. Podobnie, gwarancją nie jest objęty silnik, z którego usunięto numer lub dokonano w nim zmian lub modyfikacji. Gwarancją nie są objęte: świece, filtry, przewody paliwowe i elektryczne, bezpieczniki, linki, membrany paliwowe. W przypadku różnicy zdań pomiędzy klientem i dealerem serwisowym należy przeprowadzić postępowanie wyjaśniające i zdecydować, czy przypadek taki zostanie objęty naprawą gwarancyjną. Należy zwrócić się do dealera serwisowego z prośbą o przekazanie dystrybutorowi lub fabryce wszystkich istotnych faktów niezbędnych dla przeprowadzenia oceny. Jeżeli dystrybutor lub fabryka zdecyduje, że reklamacja jest uzasadniona, klient otrzyma rekompensatę za wszystkie elementy, które okazały się wadliwe. W celu uniknięcia nieporozumień pomiędzy klientem a dealerem, poniżej podano kilka przyczyn uszkodzeń silnika nie objętych gwarancją.

Normalne zużycie:

Silniki, tak jak wszystkie urządzenia mechaniczne, wymagają okresowej obsługi i wymiany części. W przypadku normalnego zużycia się części lub silnika naprawa nie zostanie objęta gwarancją.

Niewłaściwa konserwacja:

Żywotność silnika zależy od warunków, w jakich pracuje i konserwacji, którą mu się zapewnia. Silnik wykorzystywany w maszynach rolniczych, pompach i kosiarkach rotacyjnych poddawany jest często działaniu kurzu i brudu, co prowadzi do przedwczesnego zużycia. Zużycie spowodowane brudem, kurzem, proszkiem do czyszczenia świecy lub innym materiałem ściernym, który dostał się do silnika z powodu niewłaściwej konserwacji, nie zostało objęte gwarancją.

Gwarancja obejmuje wyłącznie wady materiałowe silnika i/lub robociznę, natomiast nie dotyczy ona wymiany lub zwrotu kosztów sprzętu oraz kosztów transportu sprzętu, w którym zamontowano silnik.

Gwarancji rozszerzonej nie podlegają naprawy z uwagi na:

- 1. PROBLEMY SPOWODOWANE PRZEZ CZĘŚCI, KTÓRE NIE SĄ ORYGINALNYMI CZĘŚCIAMI FIRMY BRIGGS & STRATTON.**
2. Regulatory lub instalacje stanowiące wyposażenie, które uniemożliwiają uruchomienie, są przyczyną niezadowolającej pracy silnika lub skracają żywotność silnika. (Należy skontaktować się z producentem sprzętu.)
3. Przeciekające gaźniki, zatkane przewody paliwowe, zablokowane zawory lub inne uszkodzenia spowodowane przez używanie zanieczyszczonego lub zestarzałego paliwa. (Używać świeżej, bezołowiowej benzyny i stabilizatora benzyny firmy Briggs & Stratton Nr katalogowy 5041.)
4. Części zarysowane lub pęknięte wskutek obsługi przy niewystarczającej ilości oleju lub oleju zawierającego zanieczyszczenia, albo oleju niewłaściwej klasy (poziom oleju należy sprawdzać codziennie lub po każdym 8 godzinach pracy. Uzupełniać, kiedy trzeba i zmieniać w zalecanych odstępach czasu.) W przypadku czujnika poziomu oleju OIL GARD® może nie nastąpić wyłączenie silnika. Silnik może ulec uszkodzeniu, gdy olej nie jest utrzymywany na właściwym poziomie. Proszę zapoznać się Instrukcją Obsługi i Konserwacji.
5. Naprawę lub ustawienie współpracujących części lub zespołów takich jak sprzęgła, przekładnie, zdalne regulatory itp. nie będące produktem firmy Briggs & Stratton.
6. Uszkodzenie lub zużycie części spowodowane przez brud, który dostał się do silnika wskutek niewłaściwej konserwacji filtra powietrza, ponownego montażu lub użycie nieoryginalnego wkładu lub elementu filtra powietrza. (W zalecanych przedziałach czasu czyścić i naolejać element gąbkowy filtra Oil-Foam lub gąbkowy filtr wstępny /jeżeli to jest konieczne/ i wymienić filtr kartonowy.) Zapoznać się z "Instrukcją Obsługi i Konserwacji".
7. Części uszkodzone wskutek przekroczenia prędkości obrotowej lub przegrzania spowodowanego przez trawę, resztki lub brud, które zatkają lub zablokują powierzchnię żeberek chłodzących lub koła wentylatora, względnie uszkodzenia spowodowane przez eksploatację silnika w przestrzeniach zamkniętych bez dostatecznej wentylacji. (Czyścić żeberka na cylindrze, głowicę cylindra i koło wentylatora w zalecanych przedziałach czasu.) Zapoznać się z "Instrukcją obsługi i Konserwacji".
8. Części silnika lub wyposażenia uszkodzone przez nadmierną wibrację powstającą w efekcie luźnego montażu silnika, luźnych ostrzy tnących, niewyważonych ostrzy, lub luźnych względnie niewyważonych wirników, niewłaściwego przyłączenia osprzętu do wału korbowego silnika, nadmiernej prędkości obrotowej lub innych przypadków niewłaściwej eksploatacji.
9. Zgięty lub złamany wał korbowy w przypadku, kiedy uszkodzenie powstało w efekcie uderzenia ostrza tnącego kosiarki rotacyjnej w twardy przedmiot lub nadmiernego naciągu paska klinowego.
10. Rutynowa obsługa lub regulacja silnika.
11. Uszkodzony silnik lub część silnika tj. komora spalania, zawory, gniazda zaworowe, prowadnice zaworowe lub spalone uzwojenie rozrusznika silnika w efekcie stosowania paliw alternatywnych takich jak gaz propan -butan, gaz naturalny, benzynę modyfikowaną, itd.

Napraw gwarancyjnych dokonują jedynie dealerzy serwisowi, którzy zostali upoważnieni przez firmę Briggs & Stratton. Adres swojego najbliższego autoryzowanego dealera serwisowego znajdziecie Państwo w książce telefonicznej w części "Żółte Strony™" pod hasłem "Silniki, benzyna", "Silniki benzynowe" lub "Kosiarki trawnikowe" czy pod innym tego typu hasłem.

Informacje o Okresie trwałości emisji i Wskaźniku powietrznym znajdują się na etykiecie systemu emisji spalin silnika

Silniki certyfikowane jako zgodne z Normami Emisji Spalin Fazy 2 Zarządu Zasobów Powietrza Kalifornii (CARB) muszą zawierać widoczną informację o Okresie trwałości emisji spalin i Wskaźniku powietrza. Briggs & Stratton udostępnia te informacje konsumentowi na etykietach emisji spalin. Etykieta na silniku zawiera informacje wymagane przez certyfikat.

Okres Trwałości Emisji Spalin określa liczbę godzin rzeczywistego czasu pracy, w którym jest ważny certyfikat zgodności silnika z przepisami dotyczącymi emisji spalin, przy założeniu prawidłowej konserwacji zgodnej z Instrukcją obsługi i konserwacji. Stosowane są następujące kategorie:

Umiarkowana (Moderate): Certyfikat zgodności silnika z przepisami dotyczącymi emisji spalin jest ważny przez 125 godzin rzeczywistej pracy silnika.

Pośrednia (Intermediate): Certyfikat zgodności silnika z przepisami dotyczącymi emisji spalin jest ważny przez 250 godzin rzeczywistej pracy silnika.

Przedłużona (Extended): Certyfikat zgodności silnika z przepisami dotyczącymi emisji spalin jest ważny przez 500 godzin rzeczywistej pracy silnika. Przykładowo, typowa pchana kosiarka do trawy stosowana jest przez 20 do 25 godzin rocznie. Dlatego **Okres Trwałości Emisji Spalin** silnika z oceną **pośrednią** będzie odpowiadał okresowi 10 do 12 lat.

Wskaźnik Powietrzny (Air Index) to liczba określająca względny poziom emisji spalin w danej rodzinie silników. Im niższy **Wskaźnik Powietrzny**, tym czystszy silnik. Informacja ta jest podana w formie graficznej na etykiecie systemu emisji spalin.

Po 1 lipca 2000 r. Okres zgodności z przepisami dotyczącymi emisji spalin należy sprawdzać na etykiecie zgodności silnika z przepisami dotyczącymi emisji spalin.

Po 1 lipca 2000 r. Niektóre silniki firmy Briggs & Stratton będą wyposażone w certyfikaty zgodności z normami emisji spalin Fazy 2 Agencji Ochrony Środowiska Stanów Zjednoczonych (USEPA). W przypadku silników wyposażonych w certyfikat Fazy 2 Okres Zgodności z Przepisami Dotyczącymi Emisji Spalin określa liczbę godzin pracy, w ciągu których silnik spełnia federalne wymagania w zakresie emisji spalin. W przypadku silników o pojemności skokowej poniżej 225 cm³ kategoria C = 125 godzin, B = 250 godzin, A = 500 godzin. W przypadku silników o pojemności skokowej równej 225 cm³ lub większej kategoria C = 250 godzin, B = 500 godzin, A = 1000 godzin.

Jest to wzór etykiety systemu emisji spalin, zwykle znajdującej się na certyfikowanych silnikach.



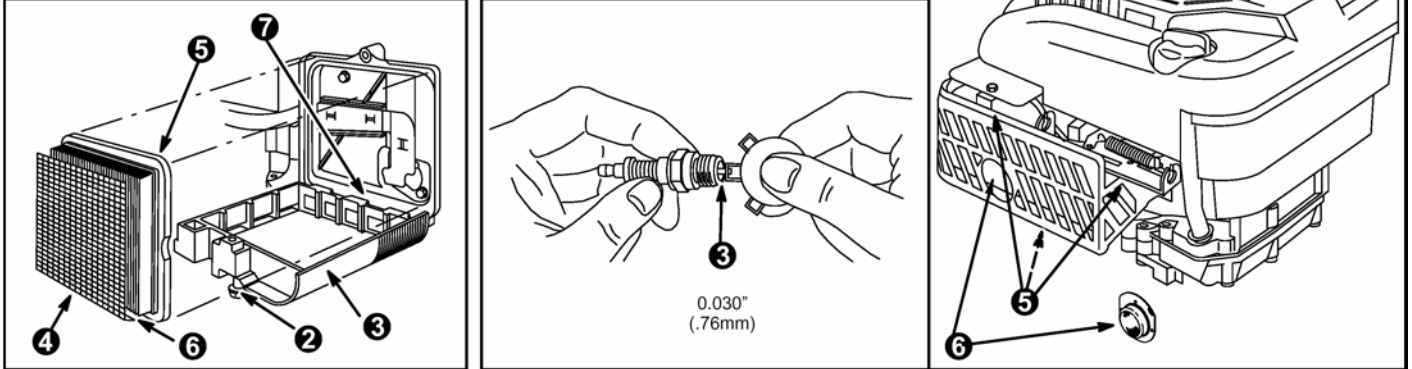
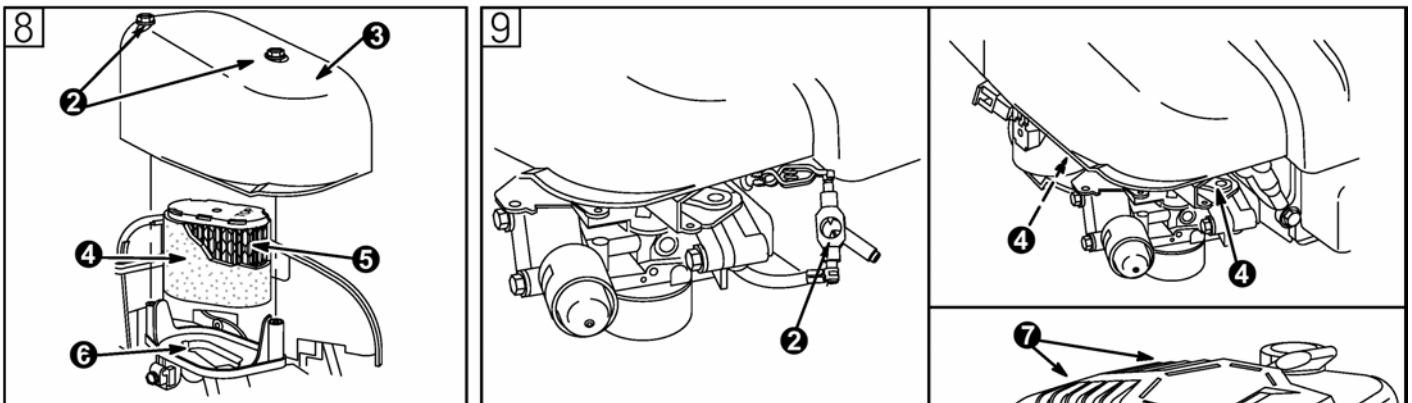
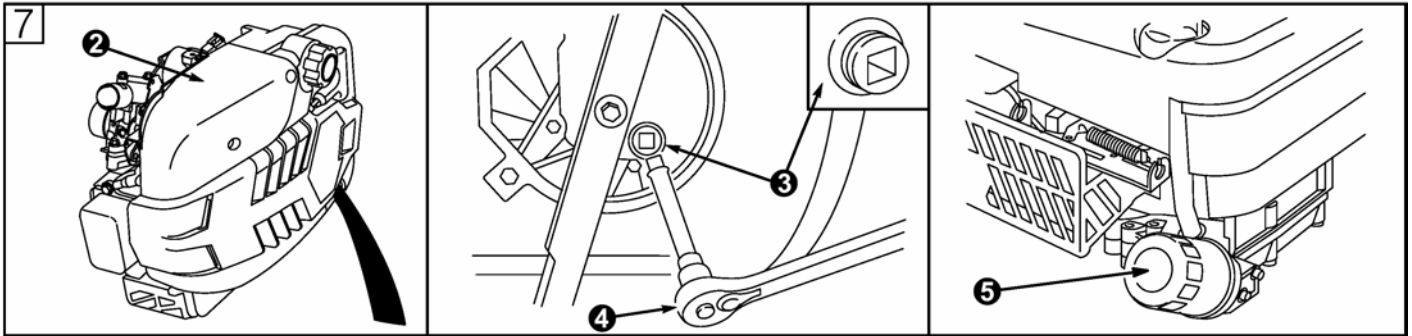
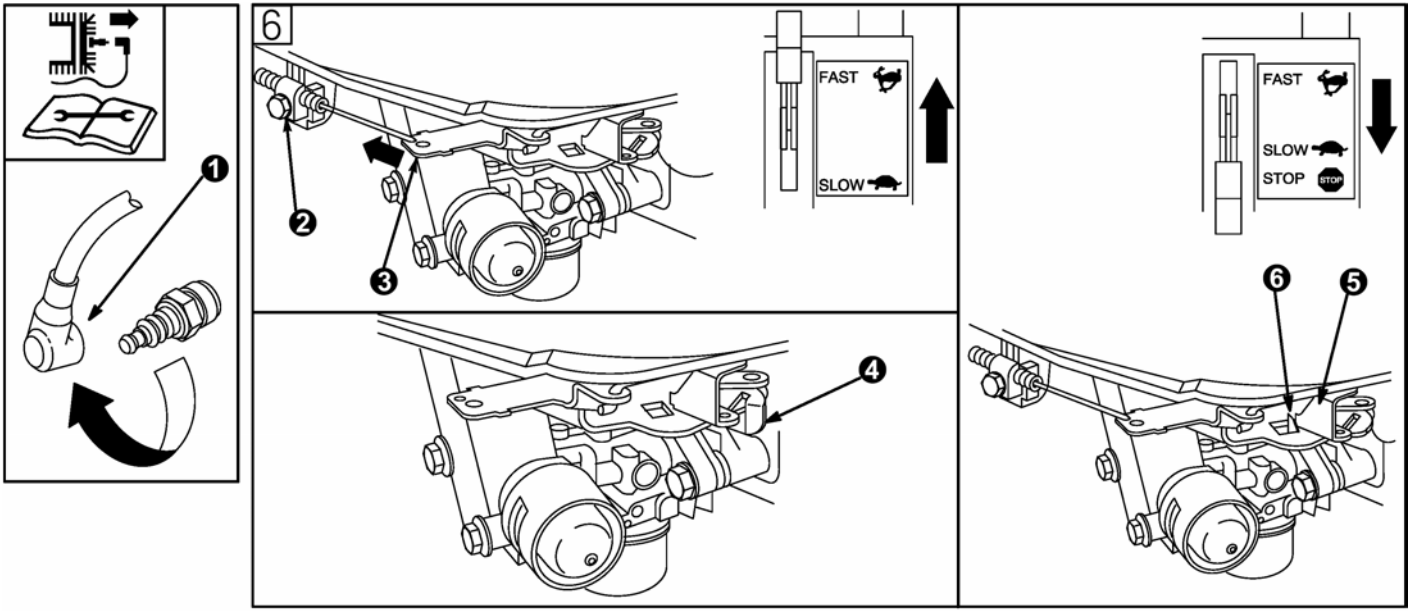

A



10005

B



**P/N 5041
999005E**



992030

C

498596

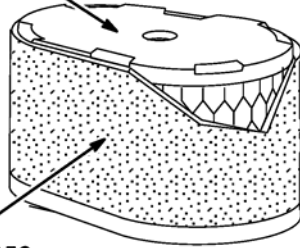

273356

491588

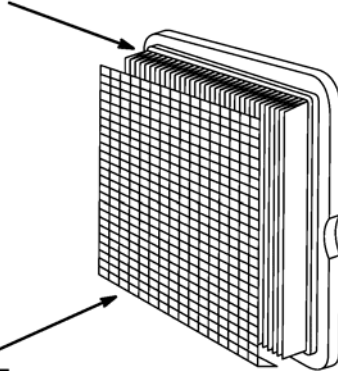

493537

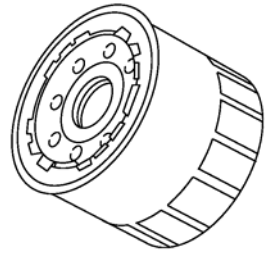

499532

D

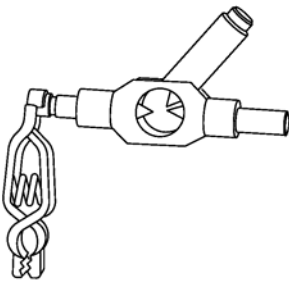

19368

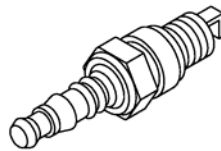

499608

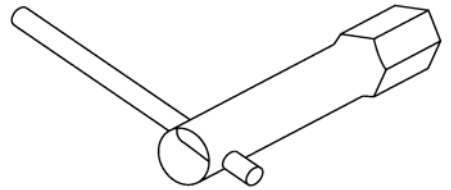

19374